

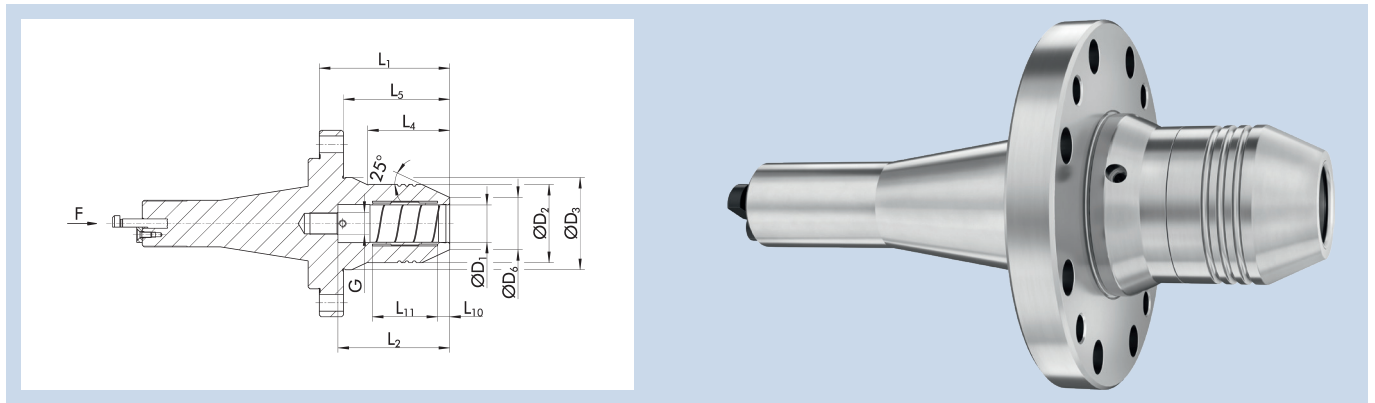

Superior Clamping and Gripping

WZS WALTER

WZS WALTER



Technische Daten | Technical data

ID	D ₁ [mm]	D ₂ [mm]	D ₃ [mm]	D ₆ [mm]	L ₁ [mm]	L ₂ [mm]	L ₄ [mm]	L ₅ [mm]	L ₁₀ [mm]	L ₁₁ [mm]	G	Gewicht Weight [kg]
0206645	12	36.5	45	21.5	59	50	33	46	5.5	25.6	M8x1	1.6
0206646	20	42	49.5	28	70	60	44	57	5.5	31.5	M12x1	1.8
0206647	22	44	53	30	77	70	45	64	5.5	35.5	M12x1	1.9
0206648	32	54	57	40	82	75	59	69	6	42.5	M12x1	2.1

① Betätigungsadapter für ein kraftbetätigtes Werkzeugschleiffutter ist als Zubehör erhältlich (Ident.-Nr. 206640)

① Actuation adapter for a power operated tool grinding toolholder is available as an accessory (ID 206640)

Ausführung

Hydro-Dehnspannfutter Aufnahme Ø 70 mm
Kraftbetätigte Spannung

Version

Hydraulic expansion toolholder mounting Ø 70 mm
Power-actuated clamping

Rundlaufgenauigkeit

< 0,003 mm bei 2,5 x D

Run-out accuracy

< 0.003 mm at 2.5 x D

Werkzeugschaftqualität

h7

Tool shank quality

h7

Zwischenbüchsen

Weitere Schaftdurchmesser sind über Zwischenbüchsen spannbar

Intermediate sleeves

Additional shank diameters can be clamped using intermediate sleeves

Individuell

Weitere Größen und kundenspezifische Ausführungen sind auf Anfrage erhältlich
Auf Anfrage werden auch Sonderschnittstellen hergestellt.

Individual

Additional sizes and customized designs are available upon request
Special interfaces can also be manufactured on request.